

排水装置

TSステンレス排水装置
TSステンレス排水柵詳細図
地覆横引 鉛直部 分離仕様
TSDR-SSD-101-001c

TSDR-SSD 設置例

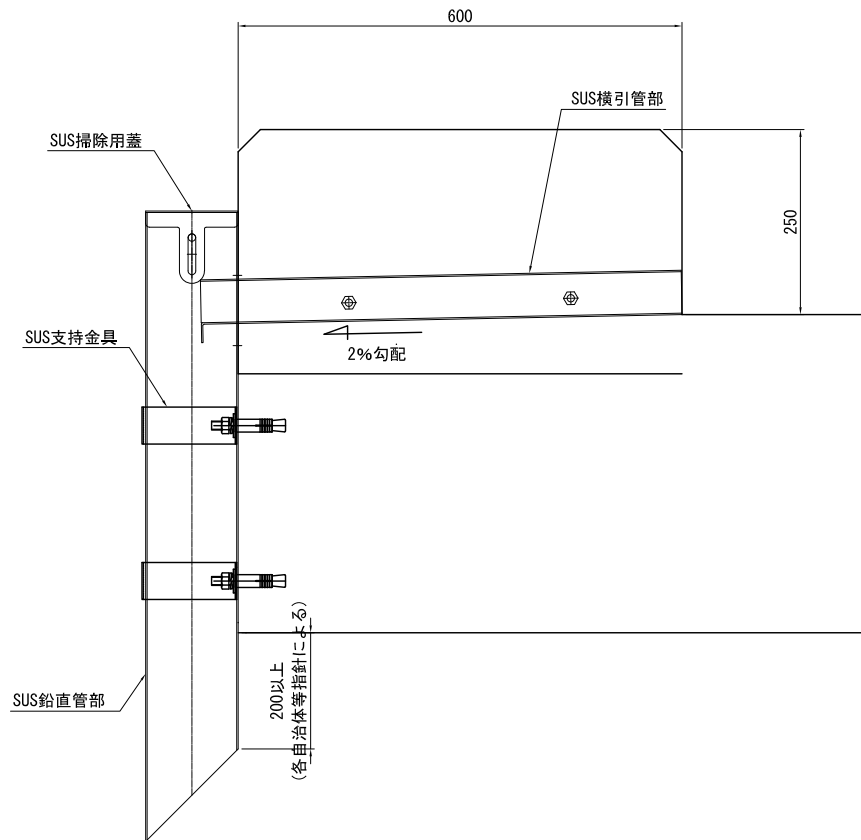

鉛直管部 詳細図

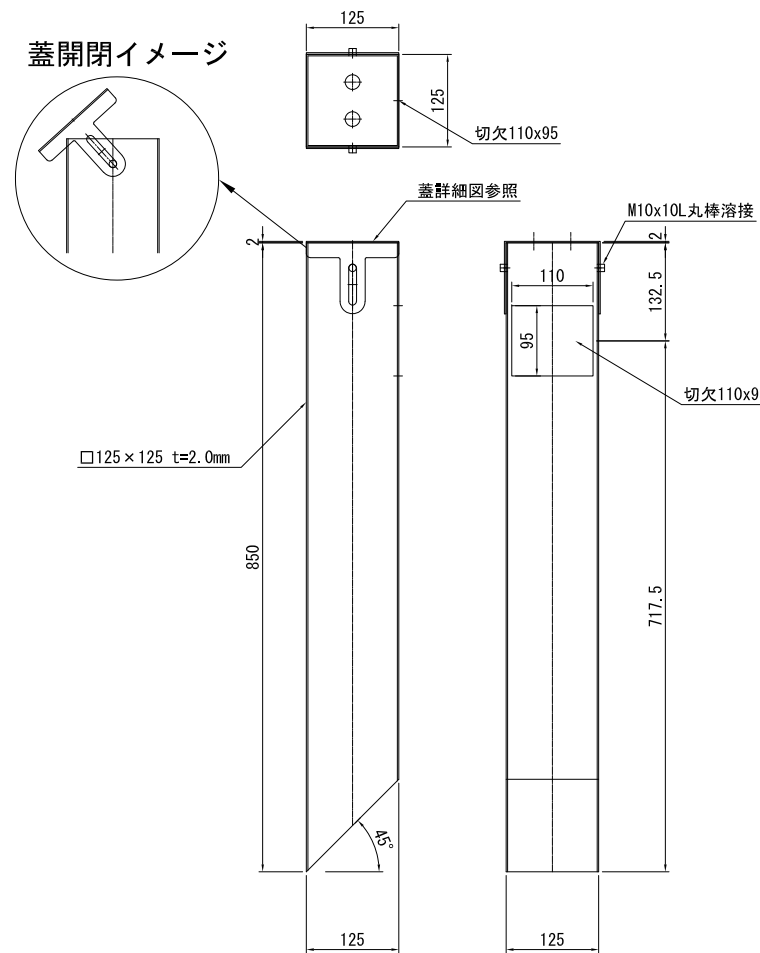

横引管部 詳細図

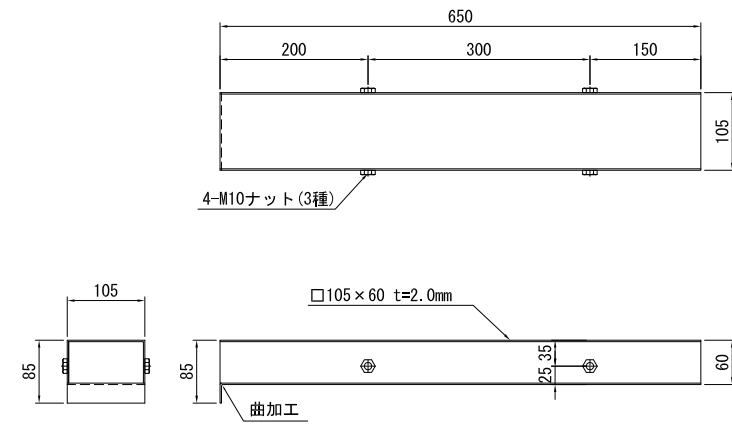

蓋詳細図

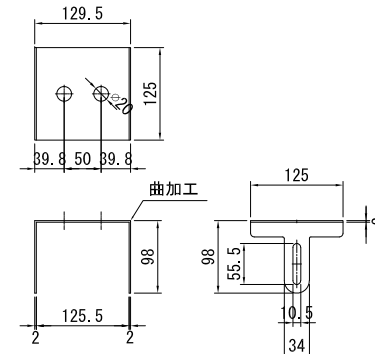

支持金具詳細図
2組/セット

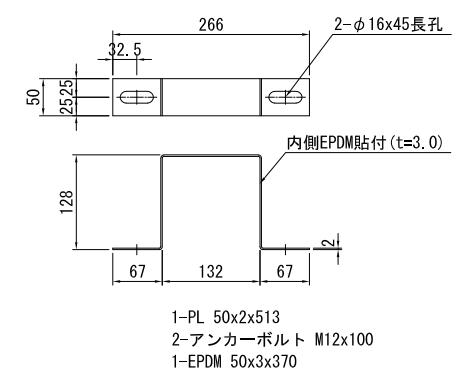

オプション1
アンカー固定用プレート付

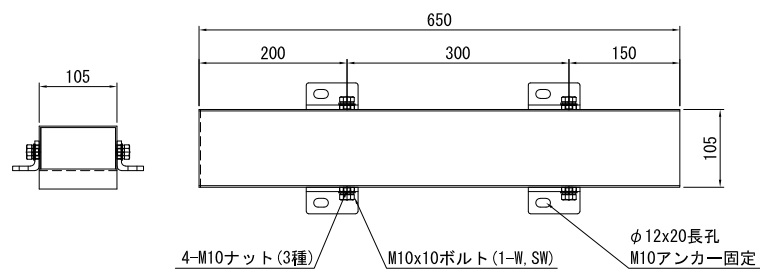

オプション2
寸切ボルト付

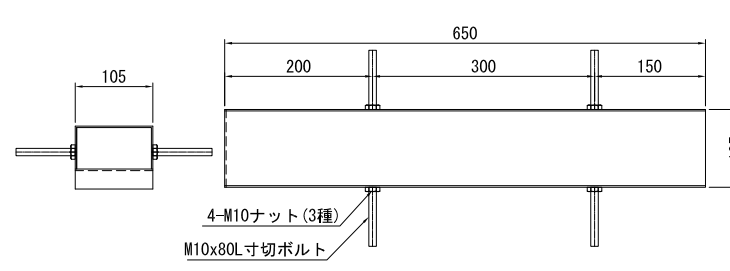

- 注) 1. 特記なき材質はすべてSUS304とする。
2. 排水装置はTSステンレス排水装置に準ずる。
3. t=2.0未満のステンレス鋼材溶接部内外面に対し耐食性向上の措置を講じる。
4. 現地調査にて寸法確定後製作する。