

# 排水装置

S=1:5

## TSステンレス排水装置

### TSステンレス排水柵詳細図

TSDR-GT\_TK-001

蓋詳細図  
塗装色：日塗工 N-70 ライトグレー(蓋のみ)

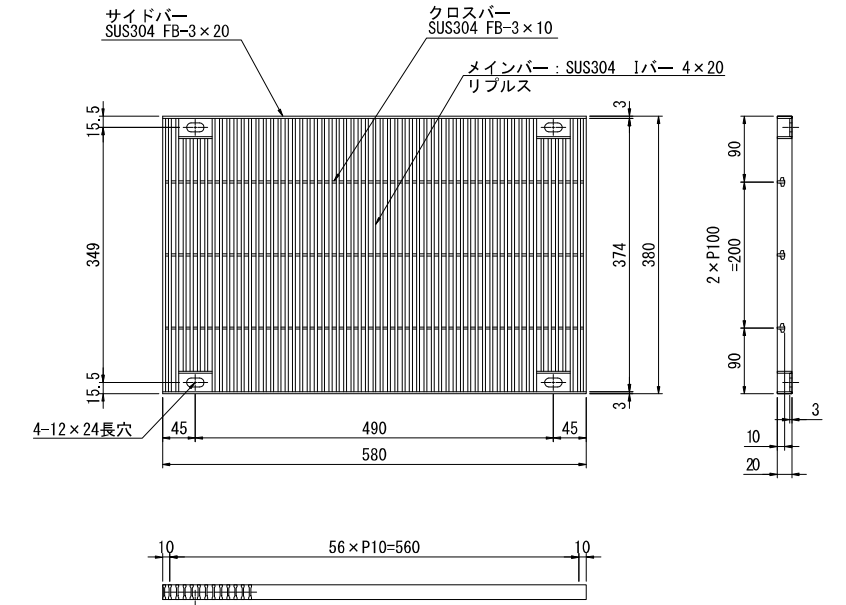
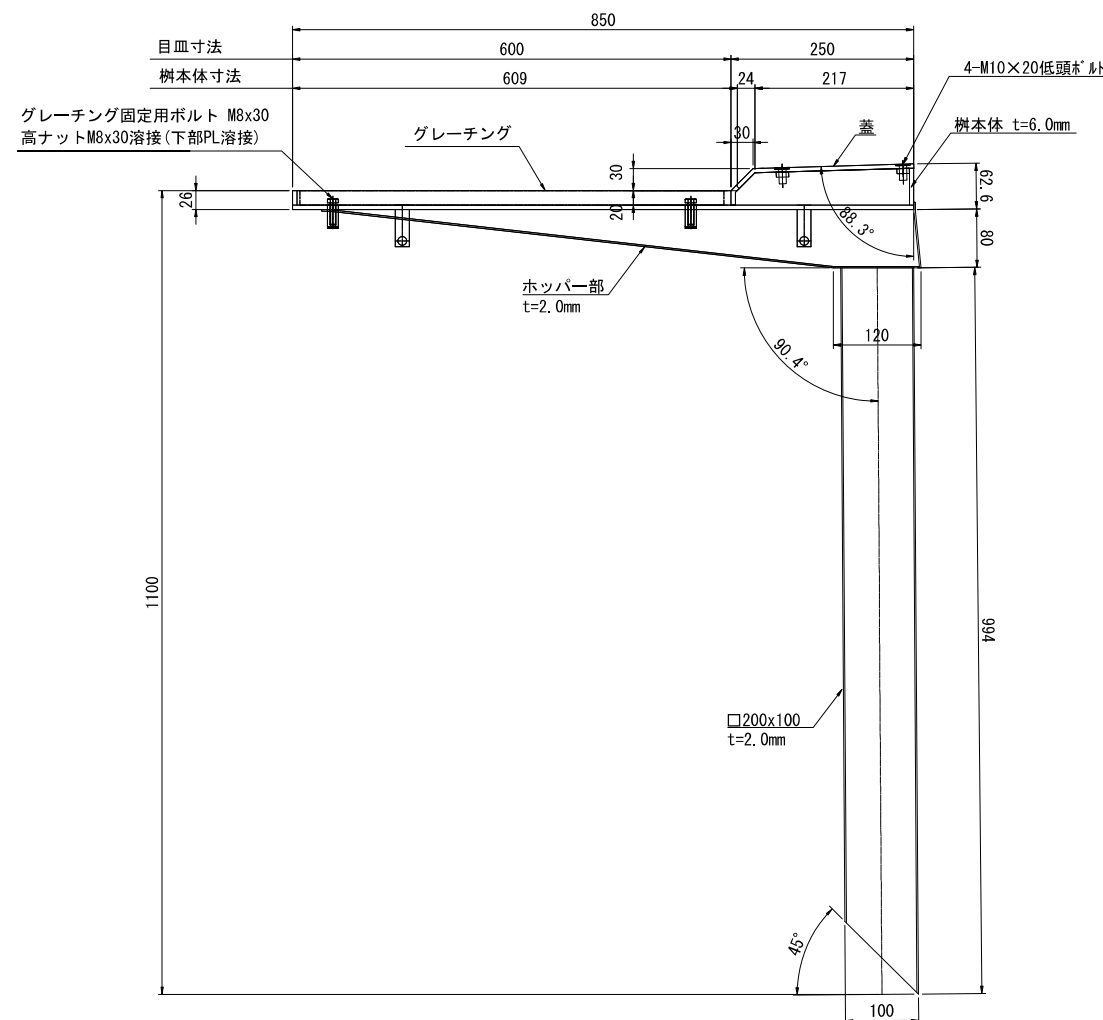
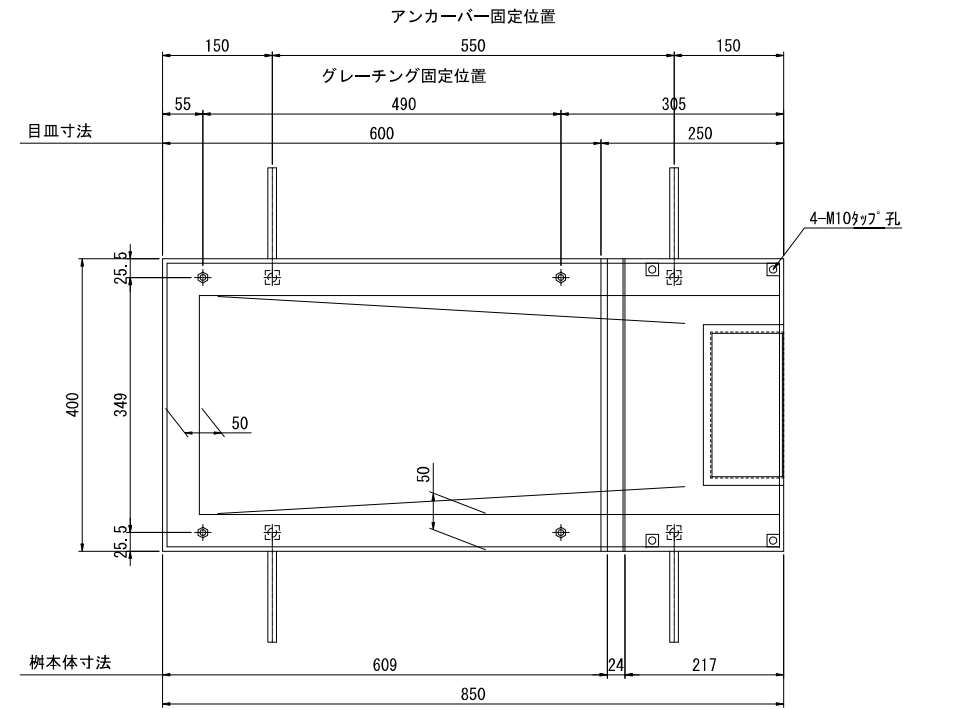
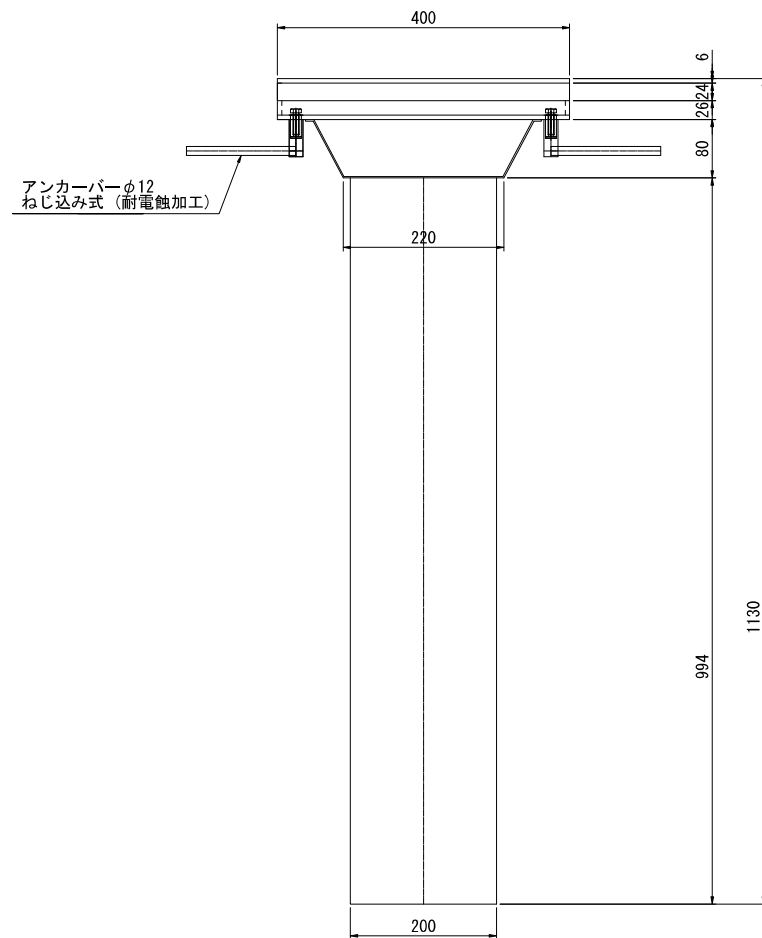
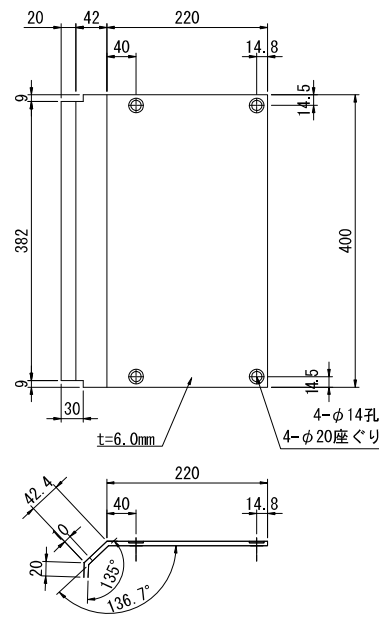

- 注) 1. 特記なき材質はすべてSUS304とする。  
2. 排水装置はTSステンレス排水装置に準ずる。  
3. t=2.0未満のステンレス鋼材溶接部内外面に対し耐食性向上の措置を講じる。

排水装置 S=1:5  
TSステンレス排水装置

設置図

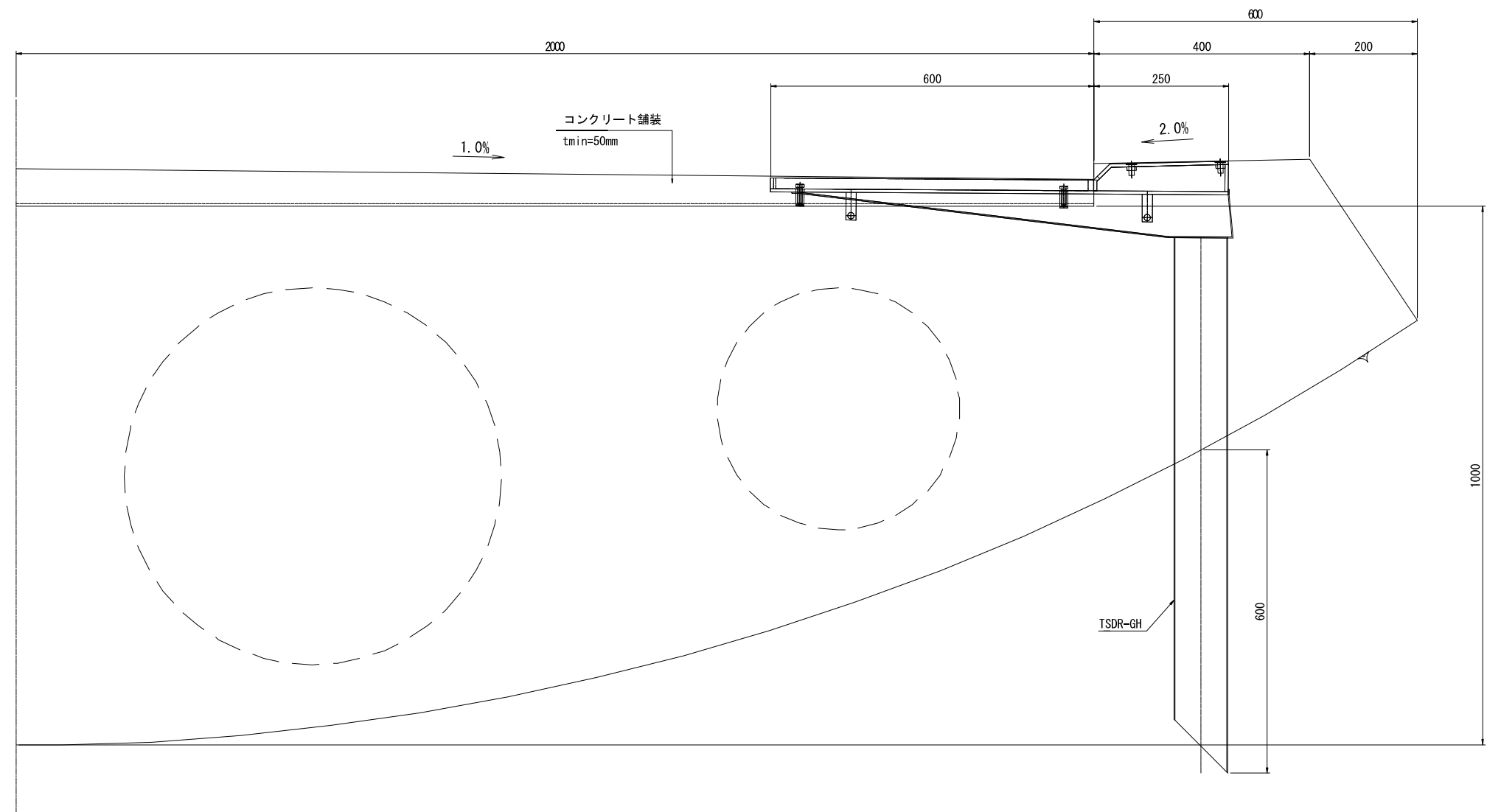

- 注) 1. 特記なき材質はすべてSUS304とする。
- 2. 排水装置はTSステンレス排水装置に準ずる。
- 3. t=2.0未満のステンレス鋼材溶接部内外面に対し耐食性向上の措置を講じる。